



aG.9

# O PARCEIRO DO **AGRICULTOR**

Projetado para o agronegócio, o aG.9 combina desempenho superior e excelente custo/benefício. Capaz de elevar cargas de até 800kg à mais de 10m de distância, sua performance se equivale a produtos de categorias superiores. Ideal para o setor mais importante do Brasil, é a escolha perfeita para elevar sua produtividade.

## CAPACIDADE SUPERIOR

Com design super robusto, o aG.9 alcança uma performance superior, **elevando cargas de até 800kg à mais de 10m.**

## SUPER COMPACTO

Pensado para ser acoplado em caminhões compactos usuais na lida do campo, o aG.9 **pode ser montado em espaços de até 700mm.**

## ALCANCE SEM IGUAL

Projetado para vencer os desafios do agro negócio, o aG.9 **possui longo alcance de 10,2m** para facilitar ainda mais o trabalho com bags.

## NA MEDIDA CERTA

O aG.9 **pode ser montado sobre caminhões 3/4**, o que o torna ideal seja para o serviço no agro-negócio como em transporte e serviços urbanos.



# BUILT TO PERFORM **MADE WITH STRENX®**

A HIAB, líder em transporte de cargas, utiliza o aço Strenx® da SSAB, referência em metalurgia sueca, para garantir segurança e desempenho máximos. **Assim, combinamos a resistência do aço de alta qualidade com projetos inovadores que reduzem o peso, aumentam a performance, o alcance e a capacidade de carga dos guindastes.**

## X-JUMBO

Para garantir máxima performance, a HIAB desenvolveu um software único no mundo, utilizando seu conhecimento de mais de 70 anos. Este software analisa pontos de tensão nos produtos via Análise de Elementos Finitos, permitindo antecipar falhas estruturais e projetar guindastes de alta performance sem aumentar seu peso.

## HIAB ENDURA

O protocolo Hiab Endura submete protótipos a mais de 100.000 ciclos de teste, com componentes desmontados para identificar fragilidades. Além disso, 100% dos produtos passam por testes rigorosos antes de sair da linha de montagem, **garantindo máxima qualidade.**

## HIAB STAB

Para a HIAB, **a segurança é primordial.** Por isso, todos os produtos passam por rigorosa análise computacional para garantir estabilidade. Sabemos que condições adversas podem surgir, então nossos equipamentos superam os padrões de desempenho para garantir a segurança do operador.

## HIAB ALIGN

Para garantir a máxima robustez, a HIAB desenvolveu o sistema HIAB Align, sistema de alinhamento dos cilindros que **reduz o desgaste e a chance de vazamentos.** Isso diminui paradas não programadas e reduz os custos de manutenção.

Descrição	Unid.	2H0M	2H1M	2H2M	3H0M	3H1M	4H0M
Momento de Carga Útil	tm	9,1	9,1	8,9	8,9	8,8	8,7
Capacidade Teórica a 2m**	kg	4550	4550	4450	4450	4400	4350
Alcance Horizontal	m	6,6	8,3	10,2	8,3	10,2	10,2
Alcance Vertical	m	9,6	11,3	13,1	11,3	13,1	13,1
Estabilizadores (Ext. Máx.)	m	4,5	4,5	4,5	4,5	4,5	4,5
Ângulo de Giro	°	360	360	360	360	360	360
Torque de Giro	kNm	16,1	16,1	16,1	16,1	16,1	16,1
Volume de Óleo	l	60	60	60	60	60	60
Pressão de Trabalho	bar	280	280	280	280	280	280
Espaço Mínimo de Instalação	mm	700	700	700	700	700	700
Peso Máquina Base*	kg	1316	1356	1384	1401	1429	1474

\* As características de peso do equipamento, bem como a adição de mangueiras, cabos e óleo, podem variar com a adição de acessórios.

\*\* Sempre observe no manual do produto as características de PBT mínimo do caminhão para montagem do equipamento e sempre realize o estudo de montagem para garantir a máxima performance, segurança e estabilidade do seu equipamento.

# GRÁFICOS DE CARGA

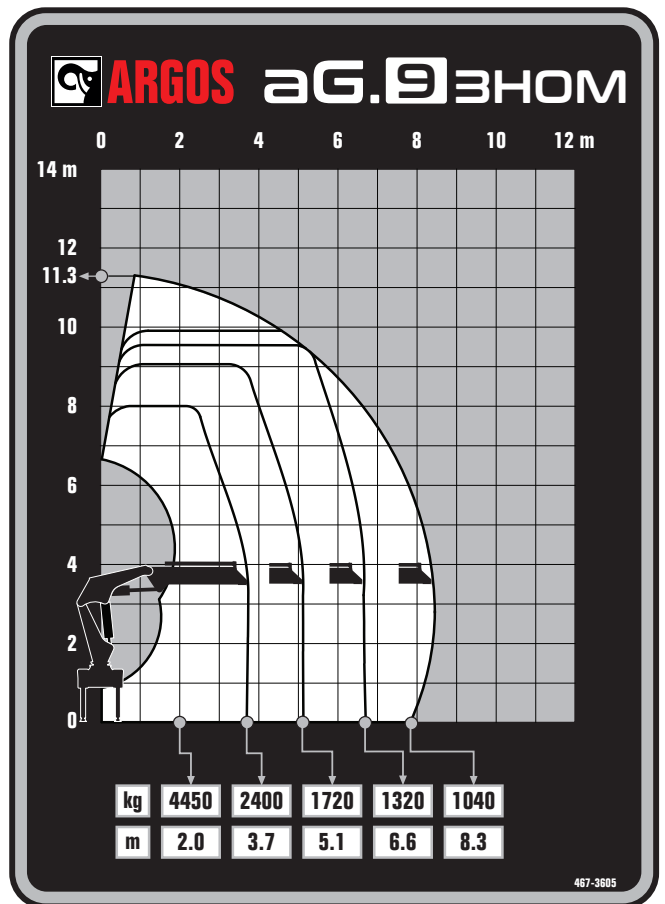
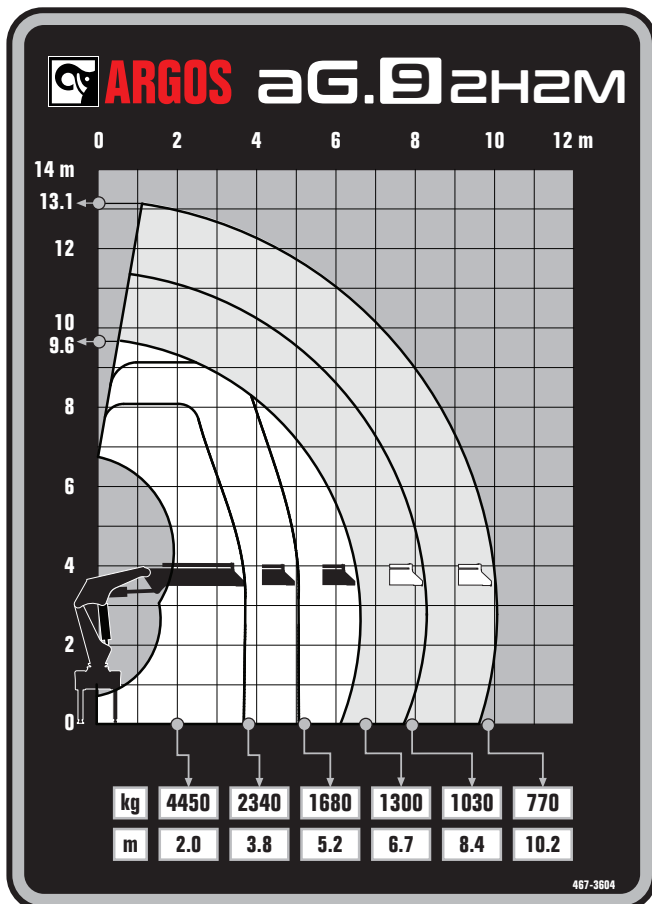
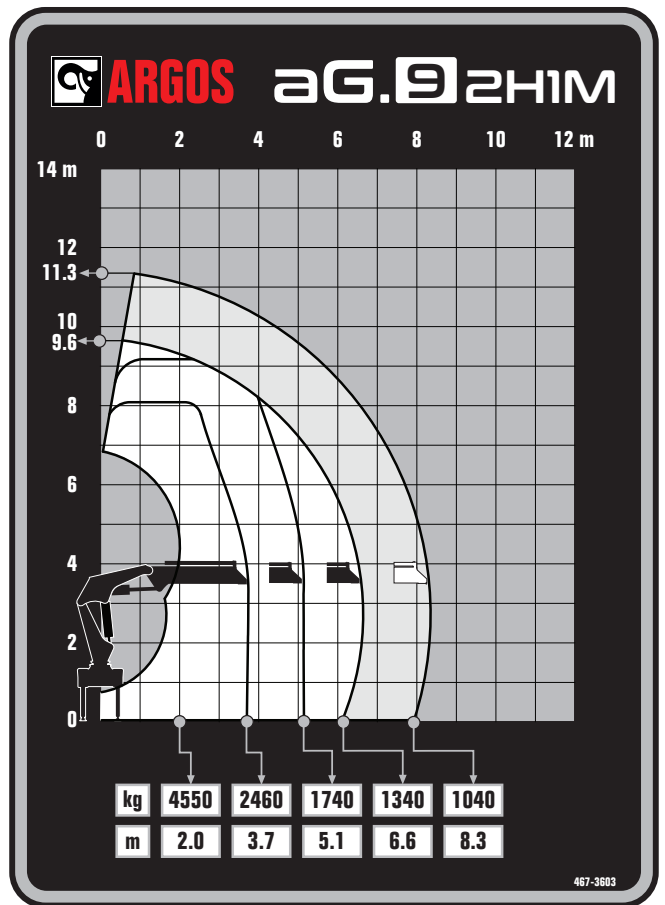
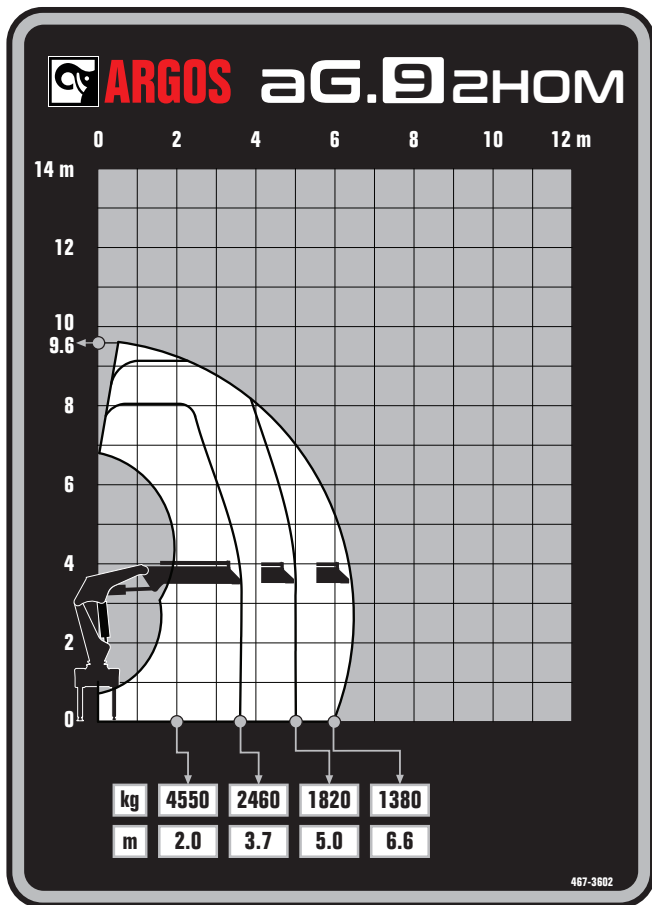

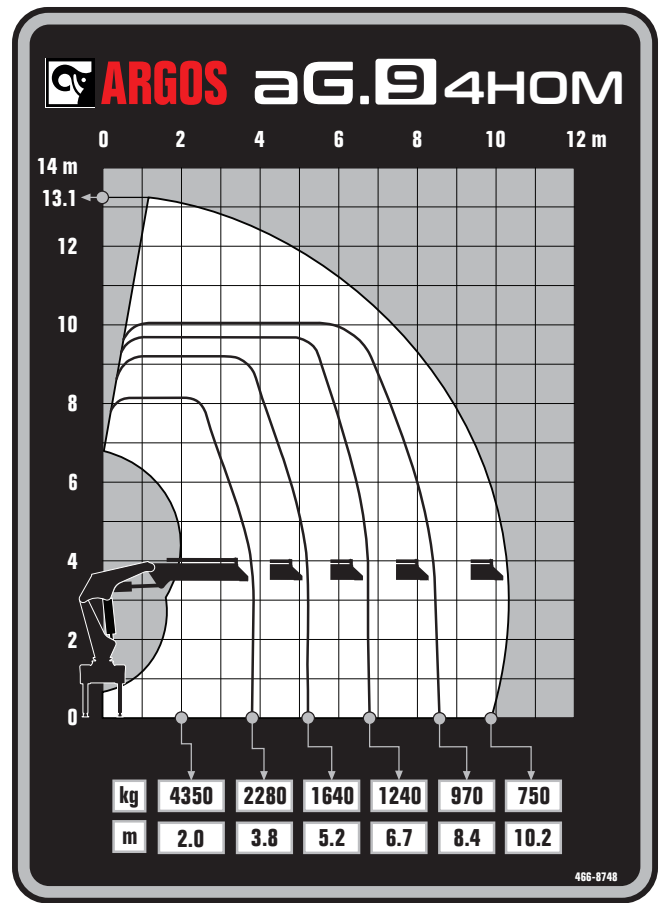
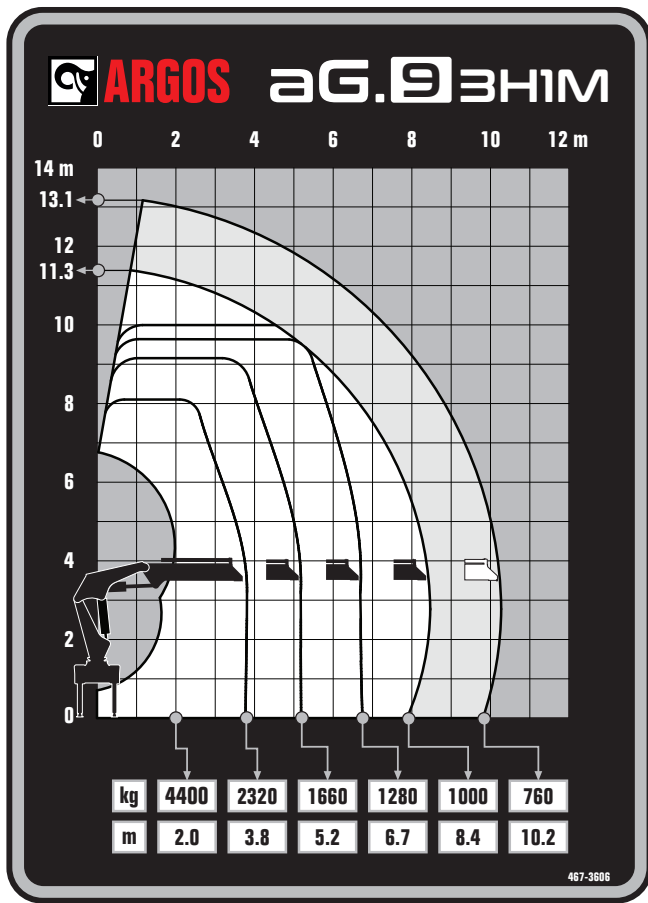

# DIMENSIONAIS

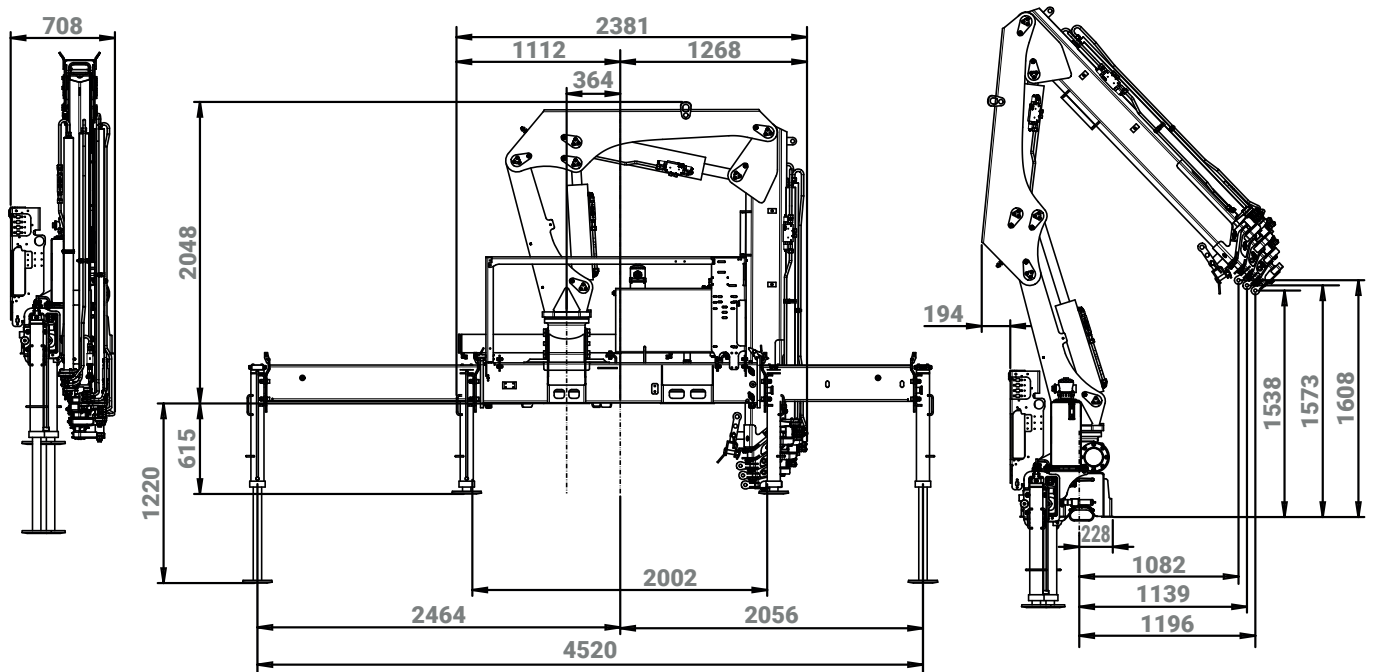

Unidade: mm

\* As características dimensionais do equipamento, bem como a adição de mangueiras, cabos e óleo, podem variar com a adição de acessórios.

# BEM-VINDO À NOSSA REDE GLOBAL. PROPORCIONANDO SERVIÇO LOCAL



## BUILT TO PERFORM

A Hiab é uma fornecedora líder de soluções inteligentes e sustentáveis de manuseio de carga. Estamos comprometidos em oferecer a melhor experiência ao cliente todos os dias com as pessoas e parceiros mais engajados. Os equipamentos premium da Hiab incluem guindastes de carga HIAB, EFFER e ARGOS, empilhadeiras montadas em caminhões MOFFETT e PRINCETON, guindastes florestais LOGLIFT, guindastes de reciclagem JONSERED, elevadores de gancho e caçambas basculantes MULTILIFT, guinchos de cabos de rolagem GALFAB e elevadores de cauda das marcas ZEPRO, DEL e WALTCO. Como pioneira do setor, a Hiab continua tornando o manuseio de carga mais inteligente, seguro e sustentável para construir um futuro melhor. A Hiab é parte da Cargotec Corporation.

[www.hiab.com/pt](http://www.hiab.com/pt)

HIAB é uma empresa Cargotec.

[www.cargotec.com](http://www.cargotec.com)

### Hiab Brasil Guindastes ARGOS

RS 30 KM 54, N° 1450  
Lomba Vermelha  
Santo Antônio da Patrulha  
Rio Grande do Sul  
95500-000  
Brasil



**HIAB**



**ARGOS**