



ARGOS



aG.55

O Gigante da ARGOS

Projetado para superar em performance todos os seus concorrentes, o aG.55 veio para satisfazer os usuários que precisam de um equipamento super robusto e capaz de elevar grandes cargas à grandes distâncias. Capaz de elevar uma tonelada à 20m de distância, o aG.55 traz toda a experiência Européia HIAB em um guindaste Brasileiro que excede todas as expectativas.

Capacidade Superior

Desenhado para o máximo em desempenho, é capaz de elevar uma tonelada à 20m e 800kg à 22m

Robusto e Confiável

Testado por mais de 110.000 ciclos em ensaio de fadiga para garantir robustez, segurança e confiabilidade em todas as circunstâncias.

Alcance Sem Igual

Graças a sua capacidade abundante, o aG.55 é capaz de alcançar lugares que nenhum outro pode, com um alcance horizontal máximo de 22m e vertical de 24,8m



Built to perform Made with Strenx®

A HIAB, líder em transporte de cargas, utiliza o aço Strenx® da SSAB, referência na metalurgia suéca, para garantir segurança e desempenho. Combinamos a resistência do aço de alta qualidade com projetos que reduzem o peso, aumentam a performance e a capacidade de carga dos guindastes.

X-Jumbo

X-Jumbo é um software utilizado nos projetos HIAB. Resultado de 80 anos de pesquisa e desenvolvimento, este software analisa pontos de tensão via Análise de Elementos Finitos, antecipando falhas estruturais resultando em guindastes super leves e de alta performance.

HIAB Stab

Para a HIAB, a segurança é primordial. Por isso, todos os produtos passam por rigorosa análise computacional para garantir estabilidade. Sabemos que condições adversas podem surgir, então nossos equipamentos superam os padrões de desempenho para garantir a segurança do operador.

HIAB Endura

O protocolo Hiab Endura submete protótipos a mais de 100.000 ciclos de teste, com componentes desmontados para identificar fragilidades. Além disso, 100% dos produtos passam por testes rigorosos antes de sair da linha de montagem, garantindo máxima qualidade.

HIAB Align

Para garantir a máxima robustez, a HIAB desenvolveu o sistema HIAB Align, sistema de alinhamento dos cilindros que reduz o desgaste e a chance de vazamentos. Isso diminui paradas não programadas e reduz os custos de manutenção.

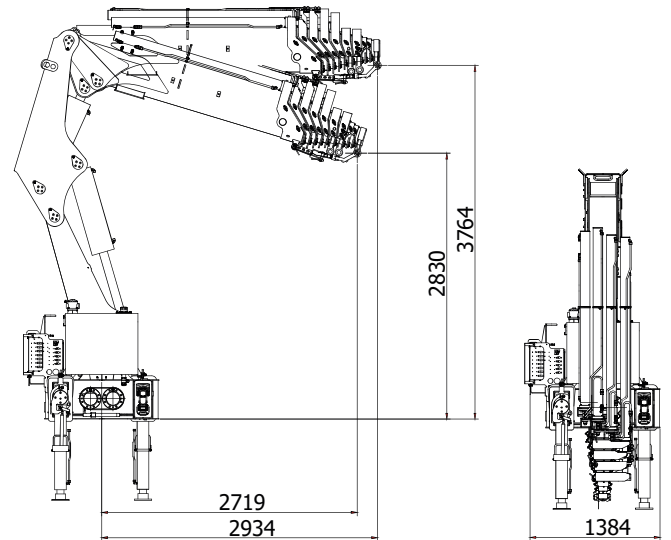
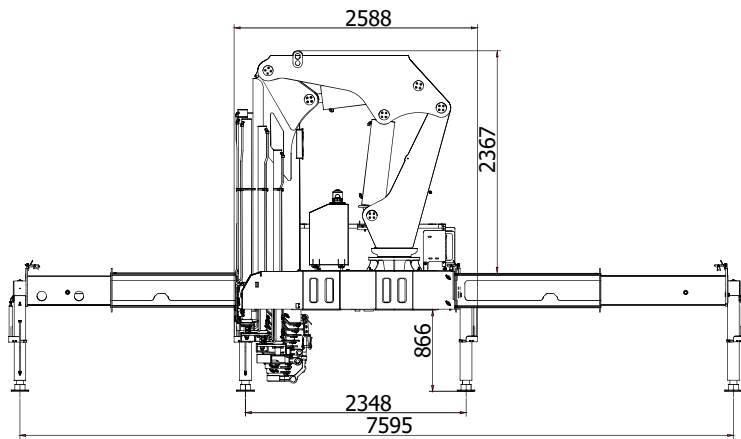

Descrição	Un.	5H2M	5H3M	6H0M	6H1M	6H2M	6H3M
Momento de Carga Útil	tm	55,4	55,4	55,3	55,2	55,1	55,0
Capacidade Teórica a 2m*	kg	27700	27700	27650	27600	27550	27500
Alcance Horizontal	m	16,1	17,8	14,1	17,8	18,1	22
Alcance Vertical	m	19,1	22,8	17,1	20,8	21,1	24,8
Estabilizadores (Ext. Max.)	m	7,6	7,6	7,6	7,6	7,6	7,6
Ângulo de Giro	°	370	370	370	370	370	370
Torque de Giro	kNm	53,2	53,2	53,2	53,2	53,2	53,2
Volume de Óleo	l	175	175	175	175	175	175
Pressão de Trabalho	bar	320	320	320	320	320	320
Espaço Min. de Instalação	mm	1440	1440	1440	1440	1440	1440
Peso da Máquina Base	kg	4998	5048	4968	5049	5098	5269

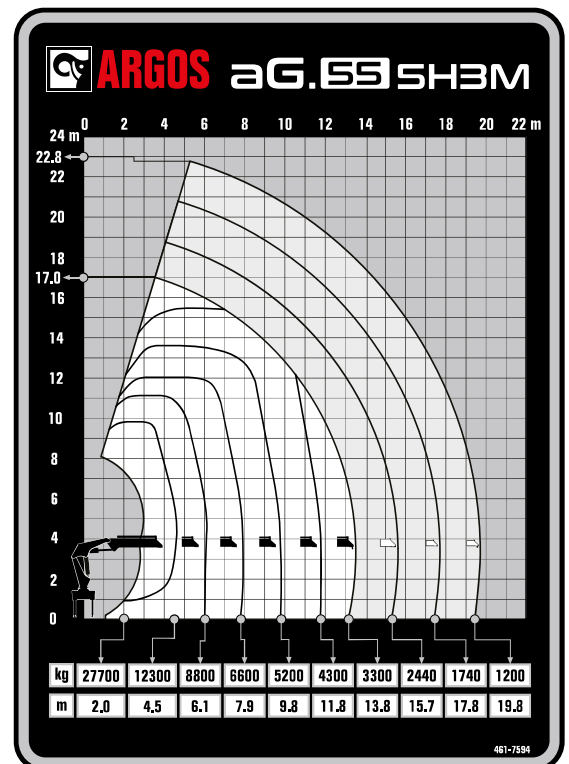
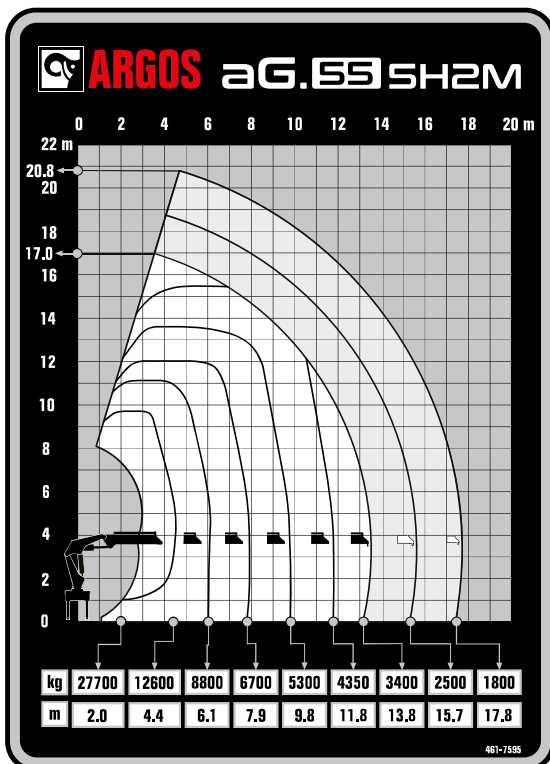

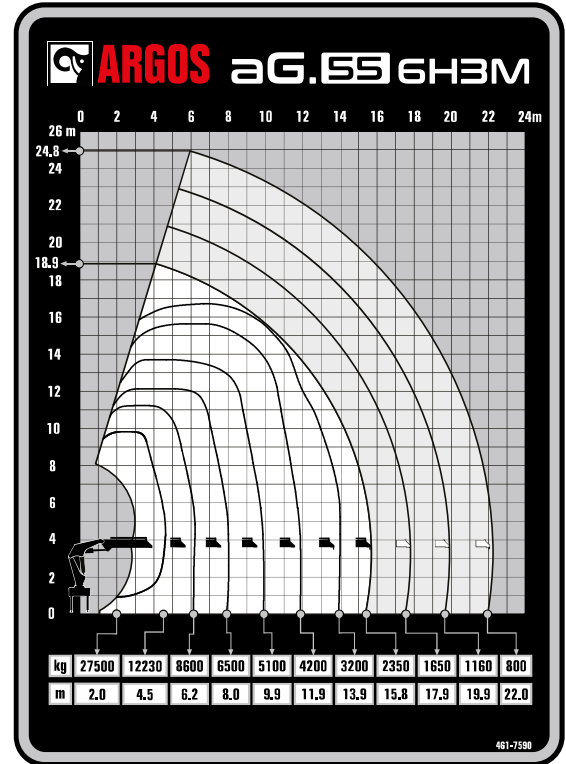
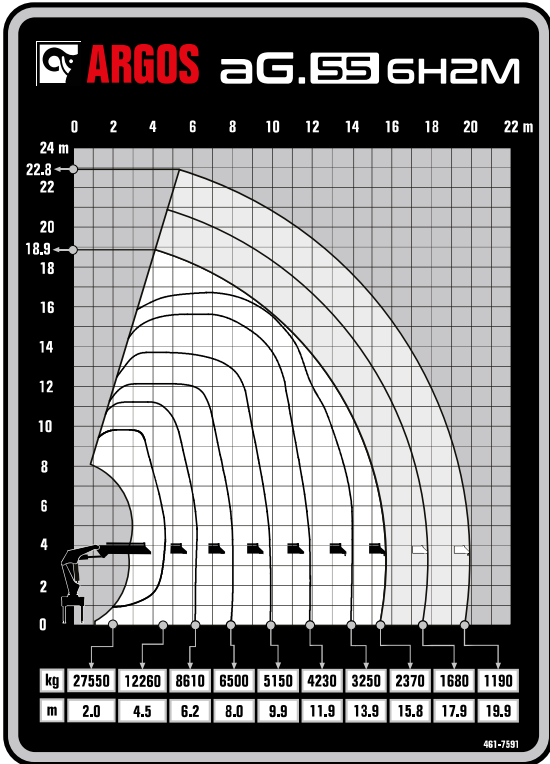
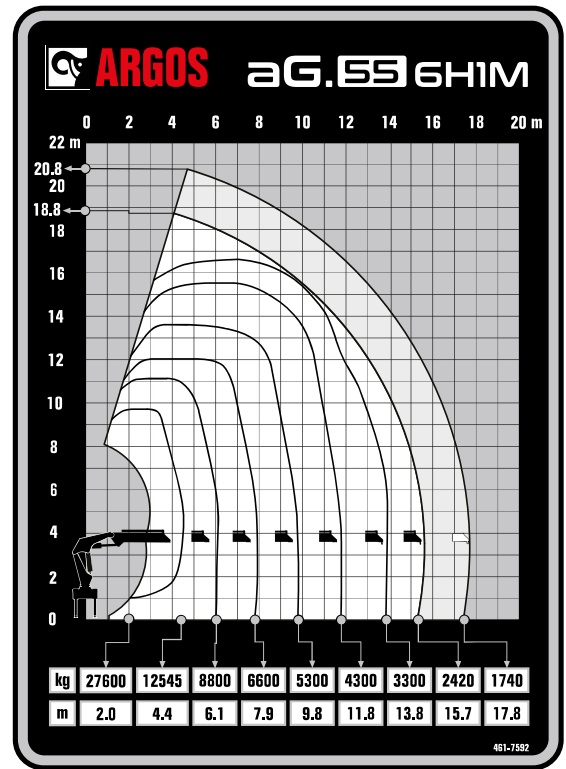
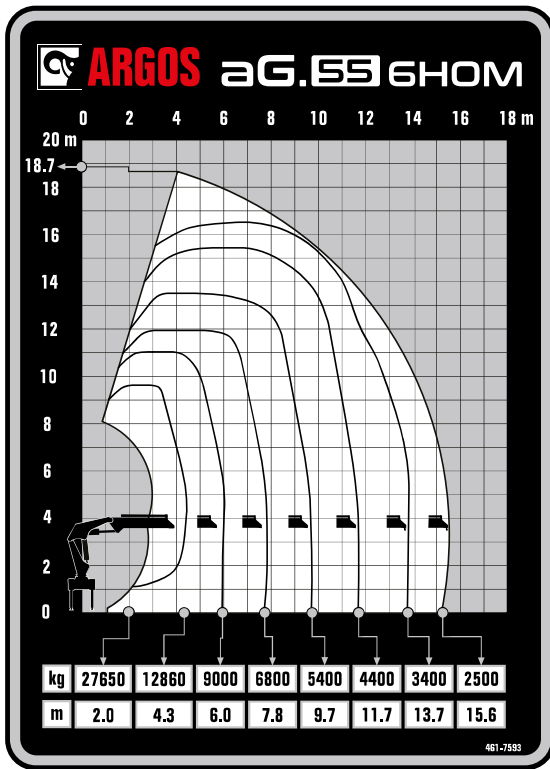

BUILT TO PERFORM

A Hiab é uma fornecedora líder de soluções inteligentes e sustentáveis de manuseio de carga. Estamos comprometidos em oferecer a melhor experiência ao cliente todos os dias com as pessoas e parceiros mais engajados. Os equipamentos premium da Hiab incluem guindastes de carga HIAB, EFFER e ARGOS, empilhadeiras montadas em caminhões MOFFETT e PRINCETON, guindastes florestais LOGLIFT, guindastes de reciclagem JONSERED, elevadores de gancho e caçambas basculantes MULTILIFT, guinchos de cabos de rolagem GALFAB e elevadores de cauda das marcas ZEPRO, DEL e WALTCO. Como pioneira do setor, a Hiab continua tornando o manuseio de carga mais inteligente, seguro e sustentável para construir um futuro melhor. A Hiab é parte da Cargotec Corporation.

www.hiab.com/pt

HIAB é uma empresa Cargotec

www.cargotec.com

Hiab Brasil
 ARGOS Guindastes
 RS 030 KM 54 - Lomba Vermelha
 Santo Antônio da Patrulha
 Rio Grande do Sul - Brasil
 CEP: 95500-000

