



**AGI 20.5****S**

# O querido da eletrificação

O AGI 20.5s possui capacidade e alcance inigualáveis, sobrando capacidade para todo tipo de trabalho urbano. Compacto o suficiente para circular livremente e operar com estabilidade mesmo em ruas mais apertadas, não é a toa que é o favorito dos prestadores de serviço das companhias de eletrificação, com suas atividades se estendendo à movimentação de cargas da construção civil. A manutenção de redes elétricas nunca foi tão fácil.

## Alcance sem igual

Um dos grandes diferenciais do AGI 20.5s é seu alcance, podendo atingir 22m de altura em sua configuração máxima, o que o torna ideal para manutenção de fachadas e rede elétrica.

## Capacidade de Sobra

Sendo um dos guindastes com maior capacidade da categoria, o AGI 20.5s é capaz de carregar e descarregar implementos agrícolas, remover postes e suspender transformadores com muita facilidade.

## Versatilidade

Sua capacidade de carga versus seu alcance permitem que o AGI 20.5s se adeque à um número infinito de possibilidades de trabalho, sendo um dos preferidos no ramo da eletrificação.



## Built to perform Made with Strenx®

A HIAB, líder em transporte de cargas, utiliza o aço Strenx® da SSAB, referência na metalurgia suéca, para garantir segurança e desempenho. Combinamos a resistência do aço de alta qualidade com projetos que reduzem o peso, aumentam a performance e a capacidade de carga dos guindastes.

## X-Jumbo

X-Jumbo é um software utilizado nos projetos HIAB. Resultado de 80 anos de pesquisa e desenvolvimento, este software analisa pontos de tensão via Análise de Elementos Finitos, antecipando falhas estruturais resultando em guindastes super leves e de alta performance.

## HIAB Stab

Para a HIAB, a segurança é primordial. Por isso, todos os produtos passam por rigorosa análise computacional para garantir estabilidade. Sabemos que condições adversas podem surgir, então nossos equipamentos superam os padrões de desempenho para garantir a segurança do operador.

## HIAB Endura

O protocolo Hiab Endura submete protótipos a mais de 100.000 ciclos de teste, com componentes desmontados para identificar fragilidades. Além disso, 100% dos produtos passam por testes rigorosos antes de sair da linha de montagem, garantindo máxima qualidade.

## HIAB Align

Para garantir a máxima robustez, a HIAB desenvolveu o sistema HIAB Align, sistema de alinhamento dos cilindros que reduz o desgaste e a chance de vazamentos. Isso diminui paradas não programadas e reduz os custos de manutenção.

Descrição	Un.	3H2M	4H3M
Momento de Carga Útil	tm	20,5	20,5
Capacidade Teórica a 2m*	kg	10250	10250
Alcance Horizontal	m	14	18,7
Alcance Vertical	m	17,1	22,0
Estabilizadores (Ext. Max.)	m	5,3	5,3
Ângulo de Giro	°	360	360
Torque de Giro	kNm	39,5	39,5
Volume de Óleo	l	100	100
Pressão de Trabalho	bar	240	240
Espaço Min. de Instalação	mm	1240	1240
Peso da Máquina Base	kg	2850	2930

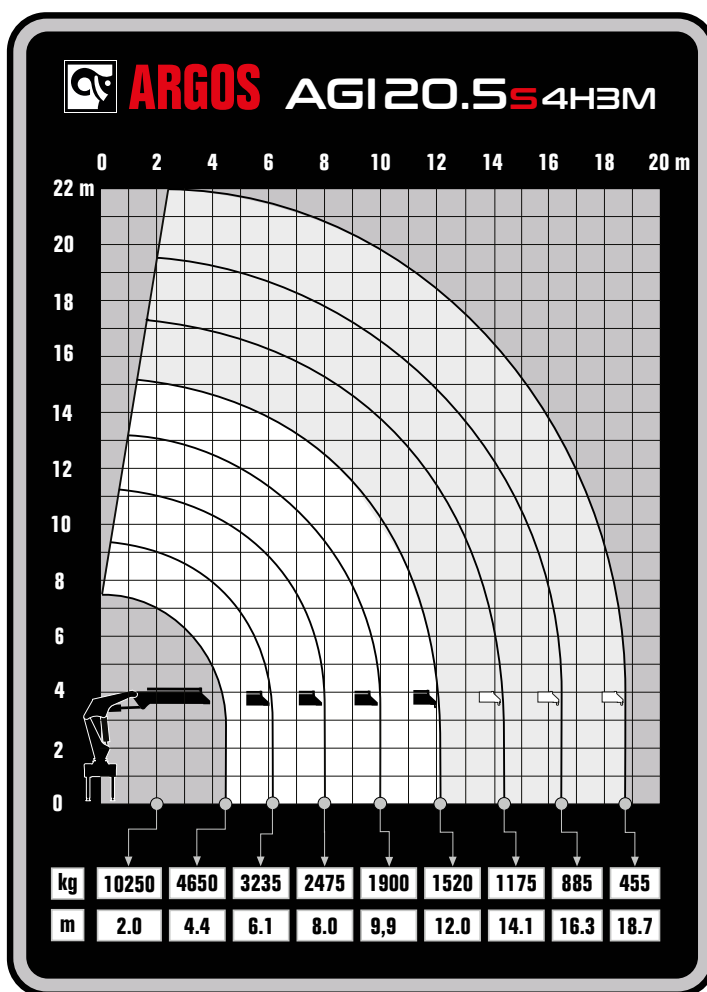
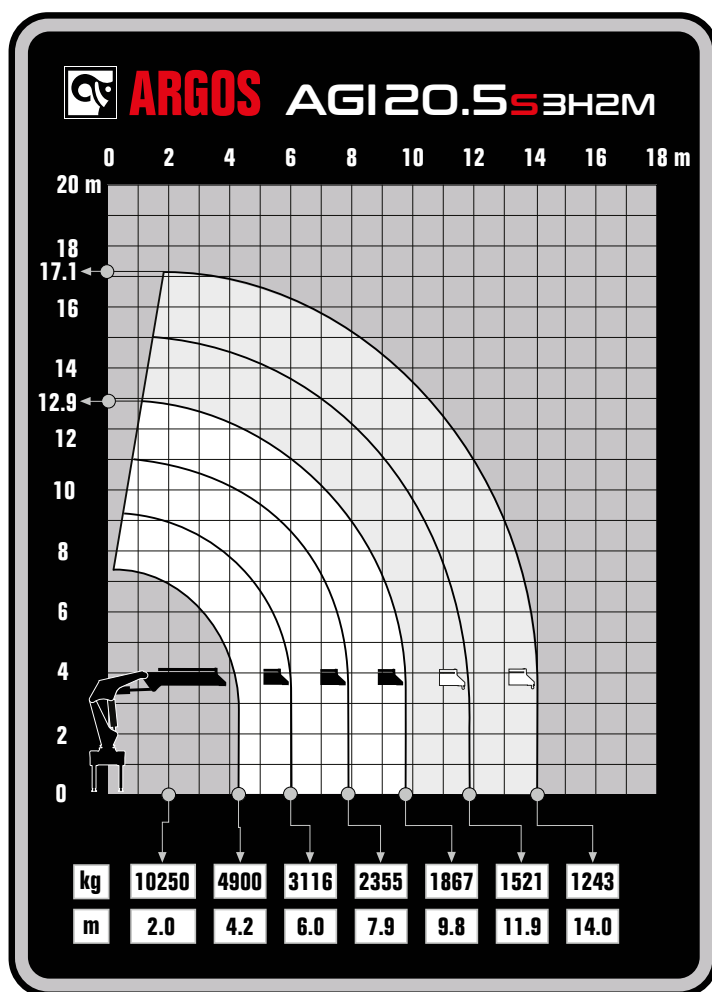

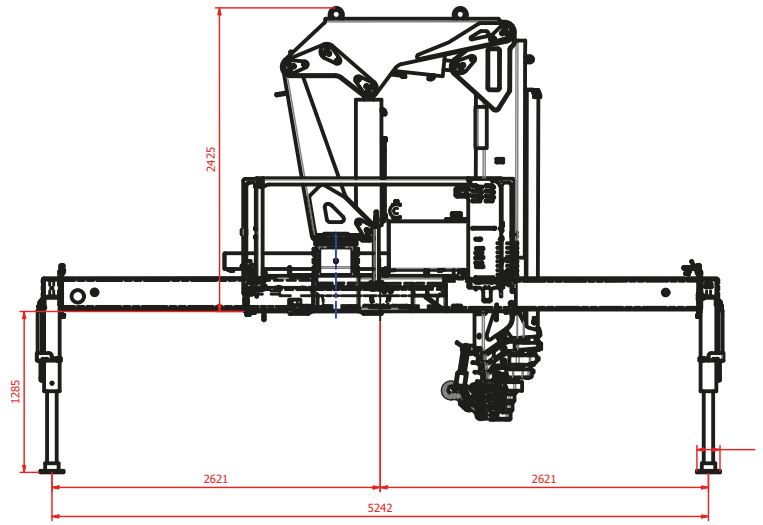
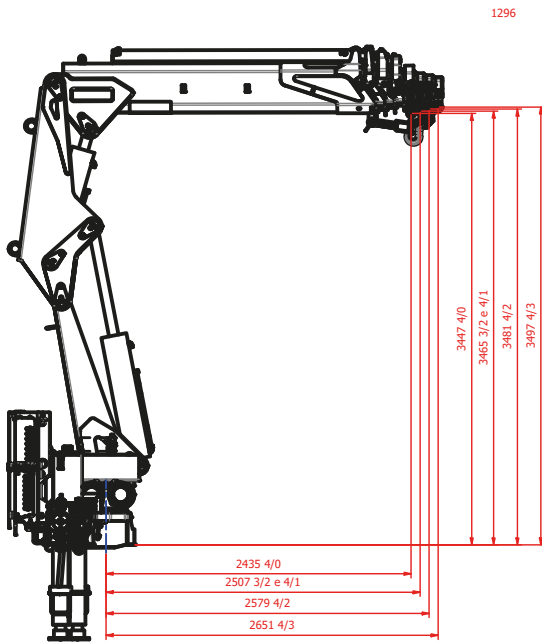
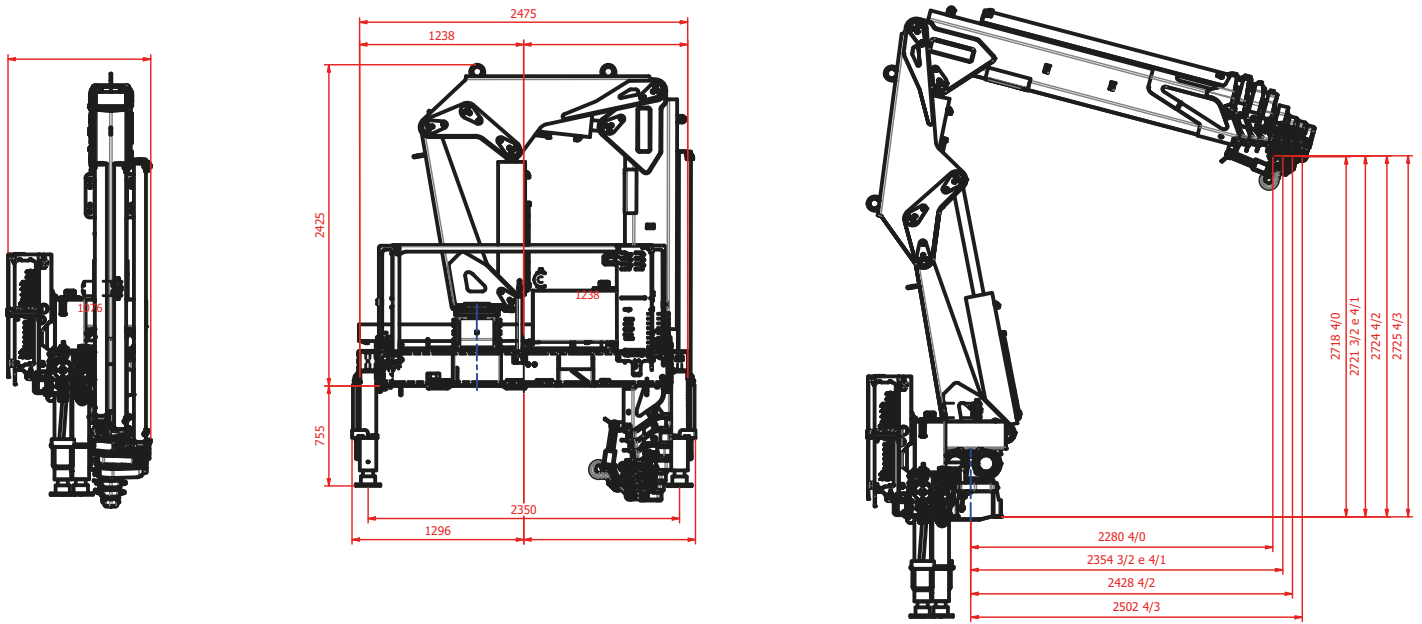

# BUILT TO PERFORM

A Hiab é uma fornecedora líder de soluções inteligentes e sustentáveis de manuseio de carga. Estamos comprometidos em oferecer a melhor experiência ao cliente todos os dias com as pessoas e parceiros mais engajados. Os equipamentos premium da Hiab incluem guindastes de carga HIAB, EFFER e ARGOS, empilhadeiras montadas em caminhões MOFFETT e PRINCETON, guindastes florestais LOGLIFT, guindastes de reciclagem JONSERED, elevadores de gancho e caçambas basculantes MULTILIFT, guinchos de cabos de rolagem GALFAB e elevadores de cauda das marcas ZEPRO, DEL e WALTCO. Como pioneira do setor, a Hiab continua tornando o manuseio de carga mais inteligente, seguro e sustentável para construir um futuro melhor. A Hiab é parte da Cargotec Corporation.

[www.hiab.com/pt](http://www.hiab.com/pt)

HIAB é uma empresa Cargotec

[www.cargotec.com](http://www.cargotec.com)

Hiab Brasil  
ARGOS Guindastes  
RS 030 KM 54 - Lomba Vermelha  
Santo Antônio da Patrulha  
Rio Grande do Sul - Brasil  
CEP: 95500-000

