



AGI 45

Sobrenome: Custo-Benefício

O AGI 45 é o guindaste favorito de quem precisa de agilidade, precisão, robustez e capacidade de carga em um único guindaste. Com sua capacidade superior e dimensionamento estrutural preciso, possui desempenho ímpar no segmento.

Capacidade superior

Graças ao seu projeto super robusto, o AGI 45 com seu conjunto de lanças feitos em dobra única supera em capacidade e robustez diversos produtos de seu mesmo segmento.

Robusto e Confiável

Derivado de seu antecessor, o famoso AGI 43, um dos mais tradicionais da marca ARGOS, o tempo é a prova de sua robustez e confiabilidade, ainda mais com sua estrutura extra reforçada.

Seguro e Estável

Como todos os guindastes ARGOS, a segurança vem em primeiro lugar. Com o HIAB Stab, a estabilidade da operação está garantida na área mais ampla possível.



Built to perform Made with Strenx®

A HIAB, líder em transporte de cargas, utiliza o aço Strenx® da SSAB, referência na metalurgia suéca, para garantir segurança e desempenho. Combinamos a resistência do aço de alta qualidade com projetos que reduzem o peso, aumentam a performance e a capacidade de carga dos guindastes.

X-Jumbo

X-Jumbo é um software utilizado nos projetos HIAB. Resultado de 80 anos de pesquisa e desenvolvimento, este software analisa pontos de tensão via Análise de Elementos Finitos, antecipando falhas estruturais resultando em guindastes super leves e de alta performance.

HIAB Stab

Para a HIAB, a segurança é primordial. Por isso, todos os produtos passam por rigorosa análise computacional para garantir estabilidade. Sabemos que condições adversas podem surgir, então nossos equipamentos superam os padrões de desempenho para garantir a segurança do operador.

HIAB Endura

O protocolo Hiab Endura submete protótipos a mais de 100.000 ciclos de teste, com componentes desmontados para identificar fragilidades. Além disso, 100% dos produtos passam por testes rigorosos antes de sair da linha de montagem, garantindo máxima qualidade.

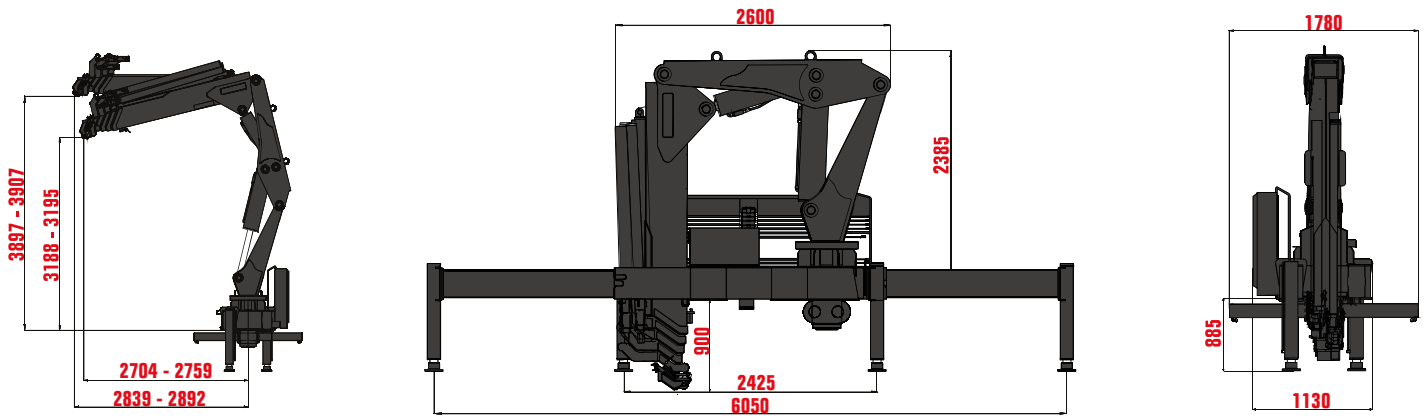

Descrição	Un.	4H3M	4H4M
Momento de Carga Útil	tm	45	45
Capacidade Teórica a 2m*	kg	22500	22500
Alcance Horizontal	m	17,9	20,2
Alcance Vertical	m	21,6	23,8
Estabilizadores (Ext. Max.)	m	6,1	6,1
Ângulo de Giro	°	375	375
Torque de Giro	kNm	39,5	39,5
Volume de Óleo	l	160	160
Pressão de Trabalho	bar	280	280
Espaço Min. de Instalação	mm	1780	1780
Peso da Máquina Base	kg	4560	4600



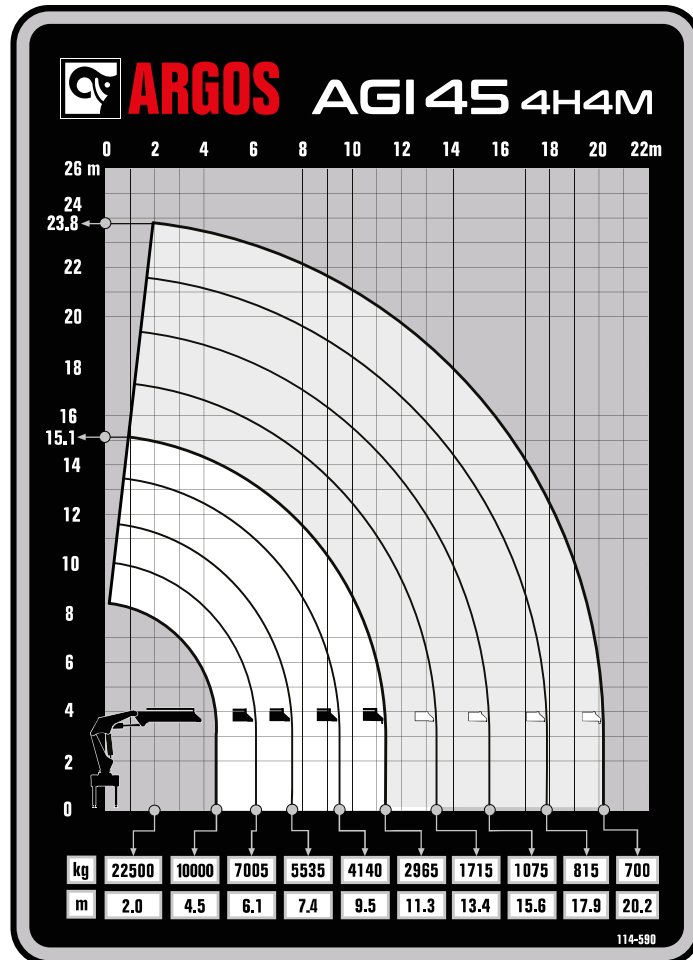
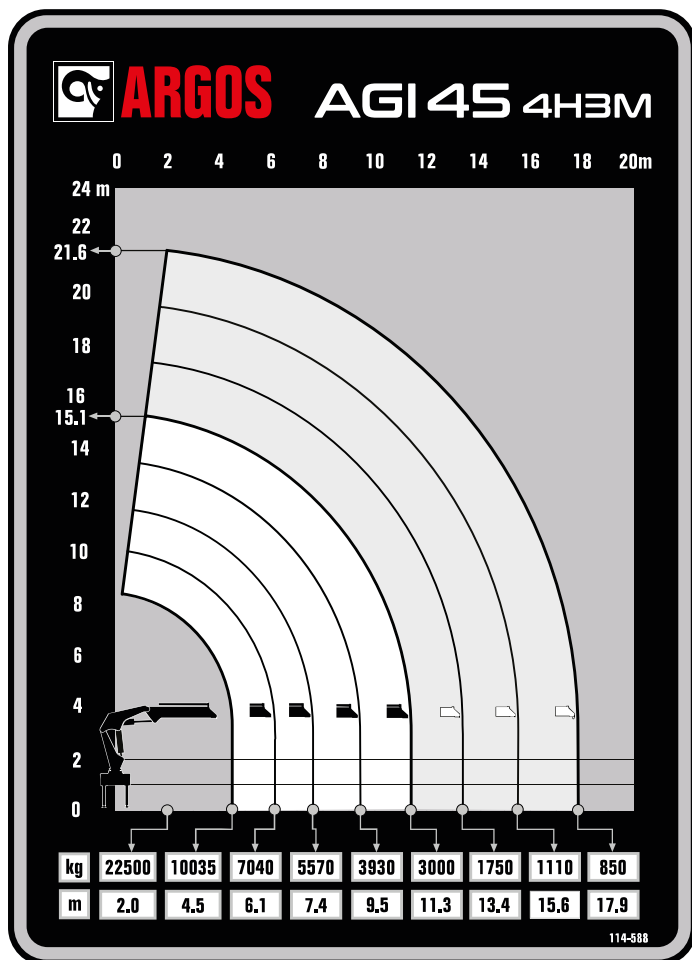

BUILT TO PERFORM

A Hiab é uma fornecedora líder de soluções inteligentes e sustentáveis de manuseio de carga. Estamos comprometidos em oferecer a melhor experiência ao cliente todos os dias com as pessoas e parceiros mais engajados. Os equipamentos premium da Hiab incluem guindastes de carga HIAB, EFFER e ARGOS, empilhadeiras montadas em caminhões MOFFETT e PRINCETON, guindastes florestais LOGLIFT, guindastes de reciclagem JONSERED, elevadores de gancho e caçambas basculantes MULTILIFT, guinchos de cabos de rolagem GALFAB e elevadores de cauda das marcas ZEPRO, DEL e WALTCO. Como pioneira do setor, a Hiab continua tornando o manuseio de carga mais inteligente, seguro e sustentável para construir um futuro melhor. A Hiab é parte da Cargotec Corporation.

Hiab Brasil
 ARGOS Guindastes
 RS 030 KM 54 - Lomba Vermelha
 Santo Antônio da Patrulha
 Rio Grande do Sul - Brasil
 CEP: 95500-000



www.hiab.com/pt

HIAB é uma empresa Cargotec

www.cargotec.com