



aG.53

O GUINDASTE DE 53TM PARA TODAS AS NECESSIDADES DIÁRIAS DE ELEVAÇÃO DE CARGAS

ARGOS aG.53 foi projetado para ser um parceiro de trabalho durável e forte, e para as necessidades de elevação de todos os dias, seja para usos para demandas de trabalho de construção e fornecimento de cargas pesada e robustas.

Uma estrutura leve moderna projetada para facilitar a elevação de cargas.

O novo design permite que o aG.53 tenha uma relação peso/potência otimizada, permitindo-o que levante mais enquanto se beneficia de manter a carga útil no caminhão.

Otimização de custos com plataformas compartilhadas.

O aG.53 está na nova geração de guindastes da ARGOS. A nova linha compartilhará componentes e controles, tornando mais fácil para os operadores conduzir diferentes guindastes e simplificando o manuseio de componentes comuns entre os modelos.

Apoiar as necessidades do seu negócio.

O design robusto e confiável é essencial quando se tem que fazer içamento em canteiros de obras, eletrificação, manutenções e cargas pesadas.

Estabilizadores assimétricos e escamoteáveis de série para maior capacidade.

A estabilidade da instalação completa é melhorada, a distribuição de peso otimizada aumenta a capacidade de carga geral disponível.



ALCANCE DE ELEVAÇÃO

E6+3

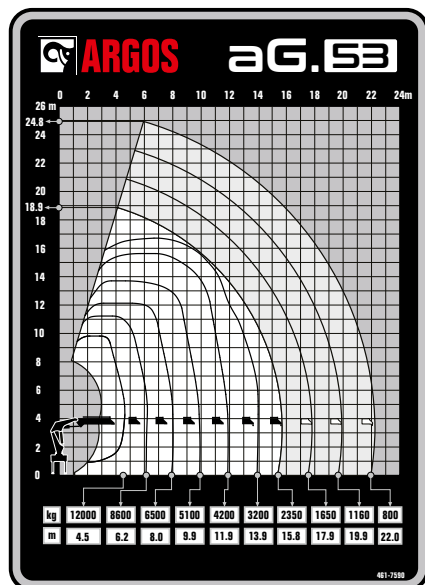

E6+2

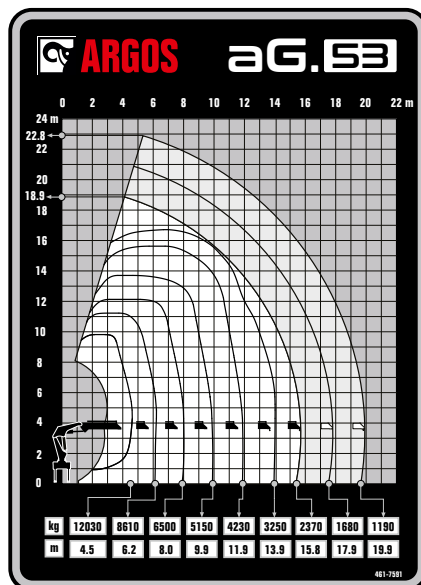

E6+1

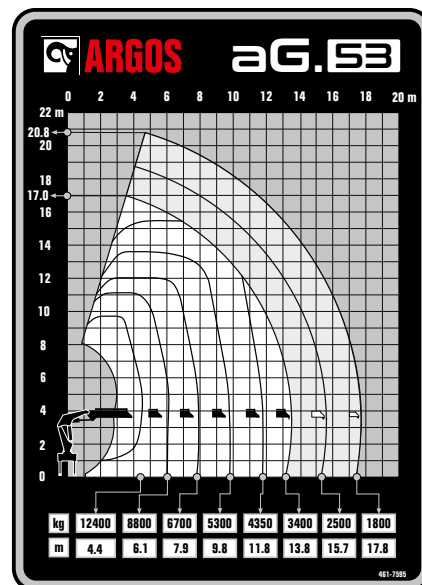
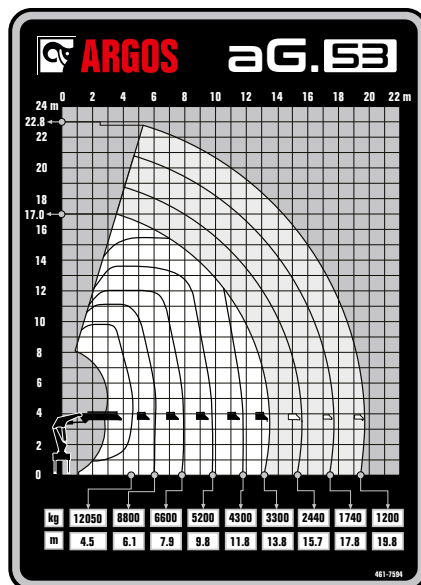
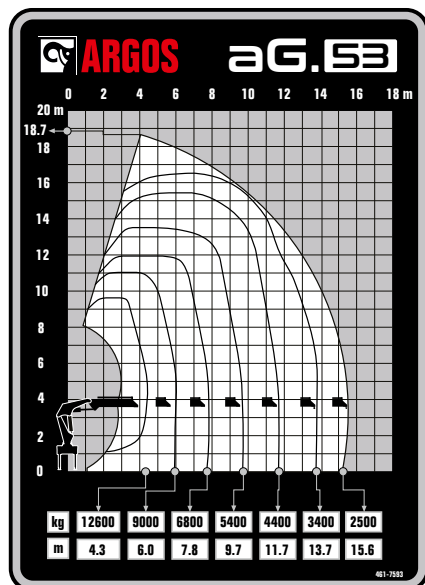
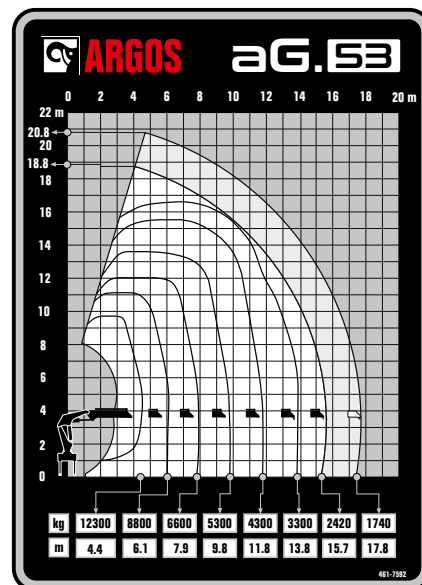

E6+0

E5+3

E5+2

Descrição	Unidade	E-5+2	E-5+3	E-6+0	E-6+1	E-6+2	E-6+3
Momento de carga útil	tm	53	53	53	53	53	53
Alcance (horizontal) máx	m	17,8	19,8	18,7	20,8	22,6	24,8
Alcance (vertical) máx	m	20,8	22,8	15,6	17,8	19,9	22,0
Volume de Óleo	l	175	175	175	175	175	175
Ângulo de giro	°	370	370	370	370	370	370
Velocidade de Giro	°/sec	34	34	34	34	34	34
Torque de Giro	tm	5,4	5,4	5,4	5,4	5,4	5,4
Peso máquina base	kg	4998	5047	4968	5050	5098	5268
**Capacidade teórica a 2m	kg	27280	27113	27090	27060	27068	27000
Extensão máx de estabilizador	m	7,6	7,6	7,6	7,6	7,6	7,6
Pressão de trabalho	bar	320	320	320	320	320	320

** Carga teórica de acordo com o momento do guindaste nos pontos indicados nos respectivos graficos de carga de acordo com a configuração do guindaste
PBT Mínimo recomendado: 23 ton

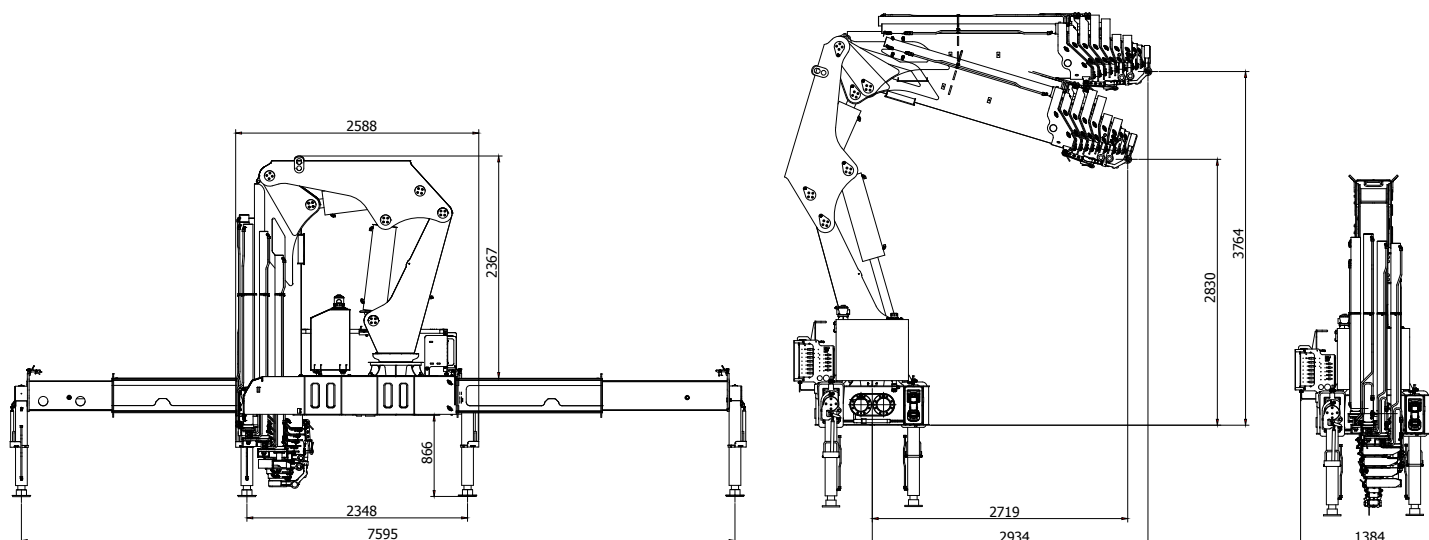

**BEM-VINDO À NOSSA
REDE GLOBAL.
PROPORCIONANDO
SERVIÇO LOCAL**

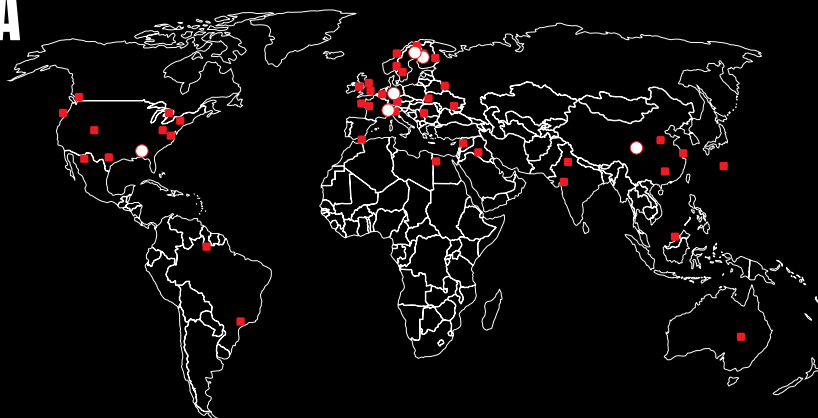

BUILT TO PERFORM

A Hiab é uma fornecedora líder de soluções inteligentes e sustentáveis de manuseio de carga. Estamos comprometidos em oferecer a melhor experiência ao cliente todos os dias com as pessoas e parceiros mais engajados. Os equipamentos premium da Hiab incluem guindastes de carga HIAB, EFFER e ARGOS, empilhadeiras montadas em caminhões MOFFETT e PRINCETON, guindastes florestais LOGLIFT, guindastes de reciclagem JONSERED, elevadores de gancho e caçambas basculantes MULTILIFT, guinchos de cabos de rolagem GALFAB e elevadores de cauda das marcas ZEPRO, DEL e WALTCO. Como pioneira do setor, a Hiab continua tornando o manuseio de carga mais inteligente, seguro e sustentável para construir um futuro melhor. A Hiab é parte da Cargotec Corporation.

Hiab Brasil Guindastes ARGOS

RS 30 KM 54

1450 - Lomba Vermelha Santo Antônio da Patrulha

95500-000

Santo Antônio da Patrulha

Brazil

hiab.com/pt

Hiab forma parte de Cargotec Corporation.

cargotec.com

